

- Ⓧ **Bedienungsanleitung**  
**Kettenflaschenzug**
- Ⓧ **Mode d'emploi**  
**Palan à chaîne**
- Ⓧ **Istruzioni per l'uso**  
**Paranco a catena**
- Ⓧ **Betjeningsvejledning**  
**Kædetalje**
- Ⓧ **Használati utasítás**  
**Lánccsigasor**
- Ⓧ **Upute za uporabu**  
**Transportni lanac s koloturnikom**
- Ⓧ **Uputstva za upotrebu**  
**Koturača s lancima**
- Ⓧ **Návod k obsluze**  
**Řetězový kladkostroj**
- Ⓧ **Návod na obsluhu**  
**Reťazový kladkostroj**

**Einhell**<sup>®</sup>

1



Art.-Nr.: 22.501.02

I.-Nr.: 01017

BT-CH **1000**

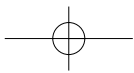
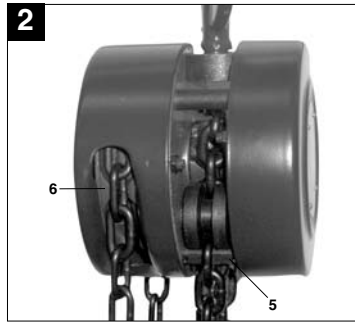
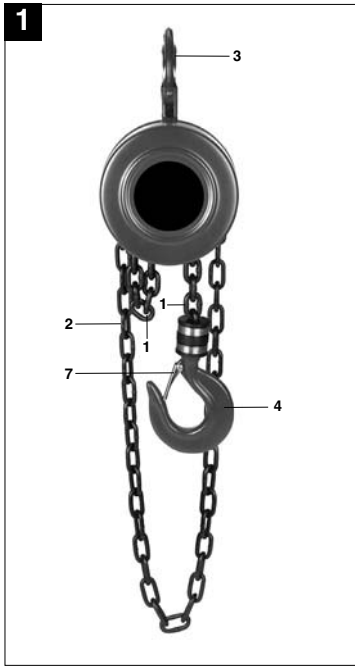

**F****⚠ Attention !**

Lors de l'utilisation d'appareils, il faut respecter certaines mesures de sécurité afin d'éviter des blessures et dommages. Veuillez donc lire attentivement ce mode d'emploi. Conservez-le bien de façon à pouvoir disposer à tout moment de ces informations. Si l'appareil doit être remis à d'autres personnes, remettez-leur aussi ce mode d'emploi.

Nous déclinons toute responsabilité pour les accidents et dommages dus au non-respect de ce mode d'emploi et des consignes de sécurité.

**1. Consignes de sécurité :**

1. La limite de la charge nominale ne doit pas être dépassée, car une surcharge peut endommager le palan ou réduire la capacité de levage dans le futur.
2. N'utilisez aucun dispositif électrique dans le but de manœuvrer le palan. Le palan est uniquement conçu pour une commande manuelle.
3. N'essayez pas de réparer la chaîne de levage. En cas d'endommagement, la chaîne de levage peut être uniquement remplacée par un spécialiste. La chaîne de levage doit être remplacée avec une nouvelle chaîne du même acier soudé et trempé, de même taille et de même épaisseur.
4. Veuillez graisser la chaîne de levage avant l'emploi.
5. Les surfaces de freinage ne doivent pas être graissées. Le frein doit être gardé au sec.
6. Assurez-vous que la chaîne de levage n'a aucun nœud. S'il y a des nœuds dans la chaîne de levage, ils doivent être enlevés avant l'emploi.
7. Assurez-vous que la chaîne de levage est bien accrochée à la goupille d'extrémité de charge avant chaque emploi.
8. Mettez-vous dans la même position et avec le même angle que la roue d'entraînement lorsque vous tirez la chaîne de manœuvre. Veuillez ne pas tirer en diagonale. Il faut prendre une position stable.
9. Ne levez pas la charge au-dessus de personnes. N'autorisez personne à passer sous la charge. Lorsque vous souhaitez lever une charge, avertissez les personnes de votre entourage.
10. Ne soulevez personne avec le palan.
11. La charge doit tenir fermement dans le crochet. N'essayez pas de lever la charge avec la pointe du crochet de charge.
12. Tirez la chaîne de manœuvre de façon uniforme afin d'éviter les chocs ou les emmêlements.
13. Lorsque la chaîne est bloquée ou qu'elle ne peut plus être tirée, arrêtez-vous. Contrôlez et éliminez le problème. N'essayez pas de manœuvrer le palan avec violence. Ne laissez pas la charge suspendue en l'air.
14. Veuillez ne pas descendre la charge au-delà de la longueur utilisable de la chaîne. Lorsque la chaîne est fortement tirée entre la roue à chaîne et la goupille d'extrémité de charge, des dégâts peuvent être causés.
15. Ne permettez pas que la charge vienne en contact avec le palan, sinon le pivotement libre se bloque et peut entraîner des endommagements, l'emmêlement de la chaîne ou le blocage de la roue.
16. Effectuez régulièrement un contrôle et une maintenance. Toutes les pièces endommagées ou défectueuses doivent être remplacées par un personnel spécialiste.
17. Le fonctionnement du palan doit être aussi bien contrôlé avec « charge » que « sans charge » avant l'utilisation de façon suffisante et minutieuse.
18. Assurez-vous que le poids de la charge est inférieur au poids nominal du palan. En cas de doute, veuillez ne pas utiliser le palan.
19. Ne surchargez jamais le palan.
20. Réalisez les procédures de sécurité, contrôles et graissages avant et pendant le maniement. N'opérez avec le palan que s'il est dans un état réglementaire.
21. Assurez-vous toujours que les chaînes sont bien verticales et sans nœud.
22. Ne tirez jamais la chaîne de manœuvre et la chaîne de levage en diagonale.
23. N'utilisez pas le palan à chaîne dans un environnement explosif ou dans des salles humides.
24. Contrôlez régulièrement la chaîne porte-charge (1), la chaîne portative (2), les crochets de fixation (3), le crochet pour la charge (4), la cheville de blocage de la charge (5), la roue d'entraînement (6) et la fermeture à dé clic (7) pour détecter d'éventuels défauts, particulièrement après des arrêts prolongés.
25. Réglez la chaîne portative (2) de façon que son point de retour se trouve à une hauteur entre 500 et 1000 mm au-dessus du sol.
26. Faites attention à tout défaut apparaissant pendant l'utilisation. Si quelque chose ne vous semble pas normal pendant que vous utilisez le palan à chaîne, mettez-le immédiatement hors circuit.

27. La température ambiante des entrepôts doit se trouver entre -10°C et 50°C.

## 2. Description de l'appareil (fig. 1/2)

1. Chaîne de levage
2. Chaîne de manoeuvre
3. Crochet de fixation
4. Crochet de charge
5. Goupille d'extrémité de charge
6. Roue d'entraînement
7. Loquet

## 3. Utilisation conforme à l'affectation

Le palan à chaîne est un dispositif permettant de lever et de baisser des charges à la verticale.

La machine doit exclusivement être employée conformément à son affectation. Chaque utilisation allant au-delà de cette affectation est considérée comme non conforme. Pour les dommages en résultant ou les blessures de tout genre, le producteur décline toute responsabilité et l'opérateur/l'exploitant est responsable.

Veillez au fait que nos appareils, conformément à leur affectation, n'ont pas été construits, pour être utilisés dans un environnement professionnel, industriel ou artisanal. Nous déclinons toute responsabilité si l'appareil est utilisé professionnellement, artisanalement ou dans des sociétés industrielles, tout comme pour toute activité équivalente.

## 4. Données techniques

Diamètre maxi. Crochet de fixation :	21 mm
Diamètre maxi. du crochet pour la charge :	19 mm
Charge de levage nominale :	1000 kg
Hauteur de levée maxi. :	2,5 m
Longueur de la chaîne de levage	
(ISO 3077-T(8)) :	6 x 18 mm
Poids :	8,9 kg

## 5. Before putting the machine into operation

1. Avant de soulever une charge avec le palan, vous devez vous familiariser avec le fonctionnement de votre palan « sans charge ».
2. Il faut veiller à une fixation stable du palan. Soyez très critique lors du choix du point d'accrochage, il faut choisir un point qui peut résister au double de la charge. Si vous n'êtes pas sûr(e) que le point sélectionné est bien le bon, alors choisissez un autre point.
3. Il faut accrocher le palan de telle manière que sa position ne puisse changer pendant l'utilisation.
4. Le loquet du crochet de fixation tout comme celui du crochet de charge doivent toujours être fermés lors du manèment.

## 6. Commande

### 6.1 Lever une charge

Une flèche est gravée sur la face avant du palan à chaîne avec une inscription « UP ». La flèche est tournée vers le haut. Pour soulever la charge, tirez le palan par ce côté au niveau de la chaîne portative (2).

### 6.2 Descendre une charge

Une flèche est gravée sur la face avant du palan à chaîne avec une inscription « DN ». La flèche est tournée vers le bas. Pour abaisser la charge, tirez le palan par ce côté au niveau de la chaîne portative.

## 7. Nettoyage, maintenance et commande de pièces de rechange

### 7.1 Nettoyage et maintenance

1. Afin d'obtenir une performance et une fiabilité du palan les plus longues possibles, retirez régulièrement la poussière de votre palan, graissez minutieusement les pièces après l'emploi et conservez-le dans un endroit sec.
2. N'effectuez vous-mêmes aucune modification ou réparation sur votre palan, ceci doit être effectué par un personnel spécialiste.
3. Il faut contrôler régulièrement l'endommagement du palan.
4. Il faut contrôler régulièrement le fonctionnement correct du palan.

**F**

**7.2 Commande de pièces de rechange :**

Pour les commandes de pièces de rechange, veuillez indiquer les références suivantes:

- Type de l'appareil
  - No. d'article de l'appareil
  - No. d'identification de l'appareil
  - No. de pièce de rechange de la pièce requise
- Vous trouverez les prix et informations actuelles à l'adresse [www.isc-gmbh.info](http://www.isc-gmbh.info)

**8. Mise au rebut et recyclage**

L'appareil se trouve dans un emballage permettant d'éviter les dommages dus au transport. Cet emballage est une matière première et peut donc être réutilisé ultérieurement ou être réintroduit dans le circuit des matières premières.

L'appareil et ses accessoires sont en matériaux divers, comme par ex. des métaux et matières plastiques. Éliminez les composants défectueux dans les systèmes d'élimination des déchets spéciaux. Renseignez-vous dans un commerce spécialisé ou auprès de l'administration de votre commune !

⑤  
Der Nachdruck oder sonstige Vervielfältigung von Dokumentation und Begleitpapieren der Produkte, auch auszugsweise ist nur mit ausdrücklicher Zustimmung der ISC GmbH zulässig.

⑤  
La réimpression ou une autre reproduction de la documentation et des documents d'accompagnement des produits, même incomplète, n'est autorisée qu'avec l'agrément exprès de l'entreprise ISC GmbH.

⑤  
La ristampa o l'ulteriore riproduzione, anche parziale, della documentazione o dei documenti d'accompagnamento dei prodotti è consentita solo con l'esplicita autorizzazione da parte della ISC GmbH.

⑤  
Eftertryk eller anden form for mangfoldiggørelse af skriftligt materiale, ledsagepapirer indbefattet, som omhandler produkter, er kun tilladt efter udtrykkelig tilladelse fra ISC GmbH.

⑤  
Az termék dokumentációjának és kisértő okmányainak az utánnymása és sokszorosítása, kivonatosan is csak az ISC GmbH kifejezett beleegyezésével engedélyezett.

⑤  
Naknadno tiskanje ili slična umnožavanja dokumentacije i pratećih papira ovih proizvoda, čak i djelomično kopiranje, moguće je samo uz izričito dopuštenje tvrtke ISC GmbH.

⑤  
Potpuno ili delimično štampanje ili umnožavanje dokumentacije i službenih papira koji su priloženi proizvodu dozvoljeno je samo uz izričitu saglasnost firme ISC GmbH.

⑤  
Dotisk nebo jiné rozmnožování dokumentace a průvodních dokumentů výrobků, také pouze výřátků, je přípustné výhradně se souhlasem firmy ISC GmbH.

⑤  
Kopírovanie alebo iné rozmnožovanie dokumentácie a sprievodných podkladov produktov, a to aj čiastočné, je prípustné len s výslovným povolením spoločnosti ISC GmbH.

# F BULLETIN DE GARANTIE

**Chère Cliente, Cher Client,**

Nos produits sont soumis à un contrôle de qualité très strict. Si cet appareil devait toutefois ne pas fonctionner impeccablement, nous en serions désolés. Dans un tel cas, nous vous prions de bien vouloir prendre contact avec notre service après-vente à l'adresse indiquée sur le bulletin de garantie. Nous restons également volontiers à votre disposition au numéro de téléphone de service indiqué plus bas. Pour faire valoir une demande de garantie, ce qui suit est valable :

1. Les conditions de garantie régissent les prestations de garantie supplémentaires. Vos droits de garantie légaux ne sont en rien altérés par la garantie présente. Notre prestation de garantie est gratuite.
2. La prestation de garantie s'applique exclusivement aux défauts occasionnés par des vices de fabrication ou de matériau et est limitée à l'élimination de ces défauts ou encore au remplacement de l'appareil. Veillez au fait que nos appareils, conformément à leur affectation, n'ont pas été construits pour être utilisés dans un environnement professionnel, industriel ou artisanal. Un contrat de garantie ne peut avoir lieu dès lors que l'appareil est utilisé à des activités dans des entreprises professionnelles, artisanales ou industrielles ou toute autre activité du même genre. Sont également exclus de notre garantie : les prestations de substitution de dommages dus aux transports, les dommages occasionnés par le non-respect des instructions de montage ou en raison d'une installation non conforme, du non-respect du mode d'emploi (comme par exemple le raccordement à une mauvaise tension réseau ou à un mauvais type de courant), les applications abusives ou non conformes (comme par exemple une surcharge de l'appareil ou encore l'emploi d'accessoires non homologués), le non-respect des prescriptions de maintenance et de sécurité, l'infiltration de corps étrangers dans l'appareil (comme par exemple du sable, des pierres ou de la poussière), l'emploi de la force ou l'influence extérieure (comme par exemple les dommages dus à une chute), ainsi que l'usure normale conforme à l'utilisation.

Le droit à la garantie disparaît dès lors que des interventions ont lieu sur l'appareil.

3. Le délai de garantie s'élève à 2 ans et commence à la date de l'achat de l'appareil. Les demandes de garanties doivent être présentées avant écoulement du délai de garantie, dans les deux semaines suivant le moment auquel le défaut a été reconnu. Toute reconnaissance de demande de garantie après écoulement du délai de garantie est exclue. La réparation ou l'échange de l'appareil n'entraîne nullement une prolongation de la durée de garantie. Elle ne fait pas non plus commencer un nouveau délai de garantie, en raison de cette prestation, pour l'appareil ou pour toute autre pièce de rechange intégrée. Ceci est également valable lorsqu'un service après-vente sur place a été consulté.
4. Pour faire reconnaître votre demande de garantie, veuillez nous envoyer l'appareil défectueux franco de port à l'adresse indiquée ci-dessous. Ajoutez à l'envoi l'original du bon d'achat ou de tout autre preuve de l'achat datée. Veuillez donc toujours bien conserver le bon d'achat en guise de preuve ! Décrivez la raison de la réclamation le plus précisément possible. Si le défaut de l'appareil est compris dans notre prestation de garantie, nous vous retournerons sans délai un appareil réparé ou encore un nouveau.

Bien entendu, nous sommes prêts également à réparer les appareils défectueux contre remboursement des frais, dès lors que l'appareil n'est plus ou pas garanti. Pour ce faire, veuillez envoyer l'appareil à notre adresse de service après-vente.